

Po řadové pěchotě následuje, zcela přirozeně, popis pluků lehké pěchoty Pavlovy armády. Úkol lehký i obtížný zároveň. Lehký proto, že většina základních údajů je totožná s řadovou pěchotou a odpadne tak vysvětlování už jednou popsaných pojmů. Obtížný proto, že myslivecká pěchota procházela už od konce kateřinského období téměř nepřetržitou reorganizací (*vysvětlím dále*) a své místo v bojové sestavě si teprve hledala. Díky této skutečnosti bylo například obtížné sestavení základní tabulky počtů mysliveckého pluku – ty uvedené v článku, pocházejí z roku 1800. Na údaje, které je nutno brát poněkud s rezervou upozorním – materiálů k mysliveckým plukům z tohoto období je opravdu málo a dost často jsou velmi všeobecné.

### 1. Trochu nepřilíš vzdálené historie (do roku 1797)



Obr.1 – „kateřinský“myslivec (1795)

Myslivci byli až do roku 1777 nedílnou součástí pluku řadové pěchoty, v jehož řadách tvořili myslivecký oddíl. V tomto roce byly myslivecké oddíly od pěších pluků vyčleněny ke zformování samostatných mysliveckých batalionů, ze kterých byly stavěny, v případě potřeby, i vyšší jednotky—např. Bugský myslivecký sbor. V armádě knížete Potěmkina byl v roce 1790 postaven dokonce granátnický pluk lehké pěchoty (*o jeho organizaci toho ale vím poměrně málo*). Postupem času byla organizace ujednocena na počtu **43** mysliveckých batalionů, které byly ovšem, nedlouho před nástupem Pavla I. na trůn redukovány na počet **20-ti** mysliveckých batalionů, každý o pěti rotách. Takový je tedy výchozí stav v době, o které mluvíme.

*Výcvik a výstroj mysliveckých batalionů byly všechno možné, jenom ne jednotné. Na obrázku vlevo je myslivec v tzv. „potěmkinské“ uniformě, zavedené v roce 1786 zejména v armádě knížete Potěmkina. Některé další bataliony nosily např. uherský typ stejnokrojů a kaškety (Bugský sbor).*

### 2. Rok 1797 – výchozí stav

Už zmíněných dvacet batalionů myslivecké pěchoty vydrželo až do května roku 1797. Dne 17. 5. nařizuje Pavel z těchto batalionů postavit 20 mysliveckých pluků (*u gardové pěchoty zůstal myslivecký batalion, do kterého se zařadila myslivecká rota Gatčinských vojsk – o tom ale až při popisu gardové pěchoty*). Už při seznámení s pluky řadové pěchoty mohl čtenář zjistit, že vystopovat za Pavlovy vlády konkrétní pěší pluk byl docela oříšek. Ani u mysliveckých pluků není situace jednodušší, ba naopak! Tady si Pavlova administrativa zařadila – **do 31.10. 1798** se pluky uváděly pod číslem (1 – 20), v období **od 31.10.98 do 17.1.99** se pluky nazývaly podle plukovníka, **od 17.1.99 do 29.3.1801** byly nazývány podle majitele pluku a po tomto datu znovu podle čísla. Jak to vypadalo, doložím na 5.mysliveckém pluku:

**5. myslivecký do 31.10.98, mjr. Vorobleva do 17.1.99, genmjr. Titova-2 do 27.7.1800, plk. Ivanova do 18.12.00, genmjr.kn.Volkonského do 20.12.00** (*i pro tyto dva dny je změna jména pluku poctivě zanesena do registru*), **genmjr. von Brake do 29.3.1801, 4.myslivecký od 29.3. 1801**. Jednoduché, že? Čtenář si jistě všiml, že jsem začal s **pátým** a skončil se **čtvrtým** plukem. 1. myslivecký pluk byl totiž, mě neznámo z jakých důvodů, po neúspěšném holandském tažení rozpuštěn 8. března 1800. Všechny zbývající pluky se tak posunuly o jedno číslo níže – tuto skutečnost ale někteří autoři literatury faktů tvrdošíjně odmítají vzít na vědomí.

Organizace mysliveckého pluku kopírovala, podle tabulek z roku 1798, organizaci pluku řadové pěchoty. Pluk se skládal ze **štábu** a „**unterštábu**“, dále ze **dvou mysliveckých batalionů** – každý o **pěti** mysliveckých rotách - , z **plukovního dělostřelectva** a nezbytného **týlu** pluku.

Tabulka počtů mysliveckého pluku (stav k roku 1800)	
1 majitel pluku	
1 plukovník	plukovní štáb
1 podplukovník	
1 pobočník velitele	
1 štábní trubač	
1 auditor	
3 lékaři (jeden plukovní)	
3 kněží (jeden plukovní)	
1 nadvozný	" unterštáb "
4 písaři (jeden plukovní)	
8 kapitánů	
10 poručíků	
10 podporučíků	
10 praporčíků	
10 "portupej" junkerů	
10 junkerů	prima plana pluku
?? poddůstojníků	
640 myslivců	
20 hornistů	
1 praporčík (nebo junker)	
2 poddůstojníci	pluk. dělostřelectvo
30 dělostřelců	

Už na první pohled je patrné, že počty mysliveckých pluků byly podstatně nižší, než u pluků řadové pěchoty. Štáb pluku postrádal hodnost *majora*, unterštáb byl – až na *plukovního ubytovatele, který zde chybí* – shodný s řadovým plukem. Funkci plukovního ubytovatele vykonával a unterštáb řídil podplukovník pluku. Bataliony byly složeny pouze z mysliveckých rot (*myslivečtí granátníci neexistovali*).

Také v mysliveckém pluku nesla jeho první rota název „*Tělesná*“ a jejím velitelem byl oficiálně plukovník pluku. Podplukovník velel druhé rotě, zbývajícím osmi veleli kapitáni. *Počty důstojníků v jednotlivých hodnostech jsou ovšem, stejně jako u řadové pěchoty, diskutabilní – stačilo povýšení jednoho poručíka a v tabulkách se objevuje štábní kapitán, apod.*

U každé myslivecké rotě se tabulkově nacházely obě junkerské hodnosti, počty mladších poddůstojníků (*seržantů a kaprálů*) se mi nepodařilo rozklíčovat. Je doloženo, že i u myslivecké rotě se vyskytoval „*kaptěnnarmus*“ se stejnými povinnostmi jako u pěších rot. **64** myslivců a **2** hornisté tvořili mužstvo myslivecké rotě.

Týlová část mysliveckého pluku byla proti pěšimu pluku poněkud redukována. Čtenář určitě zaregistroval menší počty plukovních řemeslníků a také nižší tabulkové počty plukovních povozů. Navíc se u týlu mysliveckého pluku objevuje *neurčený* počet **nákladních koní**, kteří sloužili k transportu materiálu v terénu pro povozy neprůjezdném. Stejně jako u pěšihó pluku zde nejsou uvedeny soukromé povozy důstojníků pluku. Do počtu povozů různého určení se skryla polní kovárna s jedním dalším povozem, která sloužila i potřebám plukovního dělostřelectva.

Plukovní dělostřelectvo bylo, proti řadovému pěšimu pluku, redukováno na **dvě** hlavně na pluk – to odpovídá jedné dělostřelecké četě v organizaci dělostřelectva. Ve výzbroji byly převážně 3-funt. jednorozce (*viz dále*) nebo kanóny malých ráží. Děla byla zapřahována čtyřspřežím, ke každému dělu náležely dva nábojové vozíky. Vůz s dalším materiálem plukovního dělostřelectva je zřejmě také „*zašifrován*“ v celkovém počtu ostatních povozů pluku. Dělostřelečtí vozatajci náleželi do početních stavů čtyř, přímou obsluhu jednoho děla tvořilo 8 – 10 mužů. Také v mysliveckých rotách byla část mužstva vycvičena v obsluze děl a v případě potřeby nahrazovala raněné, nebo padlé dělostřelce.

### Týl mysliveckého pluku

1 vrchní ošetřovatel raněných
10 ošetřovatelů raněných
1 koněléčný
2 kováři (z toho 1 pomocník)
2 zbrojíři (z toho 1 pomocník)
6 tesařů
2 krejčí (z toho 1 pomocník)
?? vozatajů
(počet vozatajů je, stejně jako u pluků řadové pěchoty možno pouze odhadovat)

### Tabulkové počty povozů pluku

1 kancelářský vozík
2 povozy štábu
1 povoz pro polní kostel
?? vozíků pro raněné
12 nábojových vozíků
10 stanových vozíků (u rot)
10 povozů (různého určení)
2 markytánské povozy (1 pro důstojníky)
?? nákladních koní



### 3. Výcvik a taktika mysliveckých jednotek

Také v této oblasti se „podepsala“ častá reorganizace mysliveckých jednotek – jejich výcvik a zásady bojového použití se vypracovávaly jaksi za chodu. Myslivci byli v první řadě cvičeni jako řadová pěchota – v polních bitvách myslivecké bataliony kryly křídla sestavy a palbou podporovaly útok granátnických, nebo mušketýrských batalionů. Mimo to se od nich vyžadovaly zvláštní dovednosti a umění boje v neřadové sestavě. Jak bylo v ruské armádě zvykem, v kateřinském období si své myslivce cvičil každý velitel divize podle své potřeby a do výcvikových řádů se dostávaly jednak zkušenosti z předchozích bojů, jednak to, co se „odkoukalo u konkurence“. Tento stav byl, po zformování samostatných mysliveckých batalionů, shledán jako neúnosný a hledalo se řešení. A našlo se – jako základ výcvikových pravidel byl, podle rozkazu Válečné rady, vzat způsob, jakým byli cvičeni myslivci v divizi P.I. Panina v roce 1765. To byly základy – dále šlo vše stejným způsobem, jako u řadové pěchoty. Polní řád většinou stanovoval použití myslivců pouze velmi obecně, jeho prováděcími předpisy se staly příručky vydané různými veliteli.



Velmi často je v této souvislosti citována příručka „Poznámky k pěchotní službě všeobecně a k myslivecké zejména“, jejímž autorem není nikdo jiný než genmjr. Michail Ilarionovič Goleniščev – Kutuzov, v roce 1786 velitel Bugského mysliveckého sboru. Poslední takovou prací, která vyšla do začátku panování cara Pavla, byla „Instrukcija dlja obučenija jegerej“ (Instrukce pro výcvik myslivců – pokud některý z mladších čtenářů nepochopil), sepsaná v roce 1788 samotným G.A. Potěmkinem.

Podívejme se teď, v čem byli myslivci navíc cvičeni:

- k přesunům rychlým pochodem a během
- k rychlému nabíjení zbraní a to i za chůze
- k pohybu plížením a nabíjení v leže
- k mířené přesné střelbě
- k boji v lesích, horách a osadách
- k chůzi se sněžnicemi, nebo lyžemi
- ke krytí se za padlými, nebo zdechlinami zvířat

#### **obr.2 – řadoví myslivci v roce 1798**

Dalším z triků, který myslivci ovládali bylo, že po zalehnutí nastrčili čapku, nebo klobouk stranou od sebe a přiměli tak nepřítel, aby se střelbou odhalil. Tzv. nabíjení zbraní „po jegersku“ spočívalo v tom, že po nasypání prachu do hlavně se nepěchoval nabíjákem, ale po vložení kule se celá slož v hlavní

„sklepla“ úderem pažby o zem a bylo možno pálit. Snížil se tím sice účinek prachové náplně, ale dosáhlo se zrychlení střelby. Myslivci samozřejmě ovládali za chůze nebo v leže i činnost s nabíjákem. Zajímavým způsobem byli myslivci zdokonalováni v přesné střelbě – v mírové době byli hlídky myslivců vysílány na lov za účelem doplňování zásob masa pro pluky inspekce. Lovecké zkušenosti byly ostatně i „plusovým bodem“ pro zařazení rekruta k mysliveckému pluku. Jak vypadal jeden ze způsobů výcviku ve střelbě: *jeden myslivec rychlým během táhl na dlouhém laně štít o výšce člověka a šířce 1m. Na vzdálenost dvaceti kroků bylo, podél dráhy terče, rozestaveno 6 myslivců, kteří z různých poloh (v leže, kleče, zpoza krytu) vedli palbu na pohybující se terč.* U všech mysliveckých jednotek platila zásada, zavedená Kutuzovem u Bugského sboru: každý myslivec střílel vždy pouze ze své zbraně, naučil se jí tak dokonale znát.

Tolik k základním dovednostem myslivců, dále se podíváme na jejich taktické použití. O použití myslivců jako přesně střílející pěchoty už byla řeč – na tureckém válečnickém poli bývaly při dobývání pevností velmi často myslivecké rojnice umístěny za kryt v místě plánovaného útoku na hrady, odtud, přesnou palbou nad hlavy útočných kolon, paralyzovali myslivci obránce hradeb. To ale není pravděpodobně to, co čtenář očekává – pojďme tedy k taktice střeleckých řetězů, která se používala na evropském válečnickém poli. Tento způsob použití mysliveckých rot najdeme ve výcvikových řádech pod názvem „čerez plutong“: polovina mužstva roty vybíhala na vzdálenost 60 kroků vpřed a rozvíjela se do střeleckého řetězu. Zbytek roty zůstával v sevřených kolonách ve výchozím postavení. Zjistilo-li se,

že v této vzdálenosti „*ničevo pred soboju ně vidno*“, následovalo přeskupení do formace „*dve cepi*“ – jednoduchý řetěz se zformoval do dvou za sebou stojících a zahájil postup způsobem, podle kterého se celý manévr jmenuje – *přes četu* (čerez plutong). Četou je v tomto případě myšlena jedna řada řetězu. Druhý řetěz vybíhal vpřed na vzdálenost 30-ti kroků, první ho – v případě potřeby – kryl palbou. Na stanovené vzdálenosti řetěz zalehl a čekal na první řetěz, který se dostal na jeho úroveň. Poté se celá činnost opakovala na vzdálenost dalších 30 kroků, po určité době se oba řetězy vzájemně prostřídaly. Zbytek mužstva postupoval, v původním sevřeném tvaru, jako záloha ve vzdálenosti 60 kroků za oběma řetězy. V případě nutnosti kryla záloha ústup obou řetězů palbou. Řetězu veleli celkem tři důstojníci – velitel řetězu a velitelé pravého a levého křídla (*platí pro jednoduchý, i dvojitý řetěz*). Každý z důstojníků měl u sebe jednoho hornistu – ten u velitele řetězu signály troubil, hornisté u velitelů obou křídel je „*dešifrovali*“. Pro tyto potřeby existovala celá abeceda signálů. Tolik říká předpis – myslím si ale, že měl-li postup myslivců zůstat utajen, muselo se předávání povelů dít méně nápadným způsobem.

Tam, kde nebylo možno použít taktiku řetězů (v soutěskách, hustém lese, nebo v osadách) postupovali myslivci „*zmejkoj*“ (*hadem*). Název přesně charakterizuje způsob postupu – v zástupu, hadovitě, od krytu ke krytu. Takto bylo možno postupovat – dovolila-li to situace – v několika proudech.

Pokud myslivecké bataliony působily v linii spolu s řadovou pěchotou, zaujímaly třířadovou sestavu podle stejných zásad jako ona. Nechyběla ani praporečnická skupina přesto, že myslivecké pluky na prapor neměly nárok. Místa praporečníků v tom případě zaujímali poddůstojníci, jejich funkce při udržování tempa pochodu byla stejná, jako u batalionu pěchoty. Myslivci pochopitelně ovládali i boj ve čtverhranech.

#### 4. Stejnokroje myslivců

Pohodlné a účelné „potěmkinovské“ uniformy (viz obr.1) vzaly Pavlovou reformou stejnokrojů za své. Myslivci obdrželi nepohodlné kabátce stejného střihu, jako řadová pěchota a na hlavy stejně nepohodlné klobouky. Podívejme se spolu na jejich uniformu poněkud podrobněji:

**Klobouk** mysliveckých jednotek byl stejného tvaru jako klobouk pěchoty. Na rozdíl od něj ale myslivecký nenesl žádné zdobení, krom mosazného knoflíku a střípců plukovní barvy v rozích klobouku (*ty dostaly v roce 1799 jednotnou malinovou barvu*). Klobouky důstojníků nesly stejné zdobení jako klobouky důstojníků pěchoty – stuhu zlaté nebo stříbrné barvy a mašli. Tyto ozdoby byly za Italského a Švýcarského pochodu ve většině případů sejmuty. Mimo službu nosili myslivci táborovou čapku obvyklého střihu. Klobouky generálů – majitelů mysliveckých pluků byly zdobeny širokou prolamovanou stuhou zlaté barvy a bílou péřovou ozdobou po obvodu klobouku (viz obr.5).

#### **obr.3 – myslivec ve službě**

**Kabátce** mysliveckých stejnokrojů měly světlejší barvu, zelené podšití šosů a neměly nárameníky ani rabaty. Límeček a manžety jezdeckého typu (*vzadu rozstřížené*) nesly plukovní barvu. Ve stejné



barvě byla i ozdobná spletená šňůra – „*achselbant*“ nahrazující na pravém rameni nárameník. Šňůra procházela velkým okem pod pravým podpaždím. Důstojníci měli tuto ozdobu buď zlatou, nebo stříbrnou – podle barvy knoflíků pluku. „*Stříbrné*“ knoflíky (vyrobené z olova) měly stejný osud, jako ty na pěchotních kabátech – v roce 1800 byly pro svou malou trvanlivost nahrazeny u všech pluků mosaznými. Poddůstojnické označení bylo na obvyklých místech na límci a manžetách.





obr.4 – důstojníci mysliveckých pluků



obr.5 – generál mysliveckého pluku

Důstojnické kabátce se od kabátců mužstva lišily pouze kvalitou použitého sukna. Na rozdíl od svých pěchotních kolegů nosili šosy **převrácené a sepnuté**. Pod černým nákrčником (*stejný nosilo i mužstvo*) je vidět bílá, našasená náprsenka. Jak je u pavlovských uniforem obvyklé, generálský kabátec se ani v detailech nelišil od důstojnického (viz obr.5). Střih **vesty** byl shodný s vestou pěchotního stejnokroje, také pravidla jejího nošení (*párání a přišívání rukávů*) byla stejná. Barva sukna však odpovídala barvě kabátce-myslivecká vesta byla **zelená!** Pohodlné úzké **kalhoty** uherského střihu-tzv. „šakširy“-to bylo to jediné, co z původních stejnokrojů myslivcům zbylo. Změnila se pouze barva kalhot-ze zelené na „vševojskovou“ bílou. V počáteční fázi pavlovské reformy se kalhoty šily z jelenice nebo kozlečiny-později se přešlo na méně nákladné provedení: zimní kalhoty byly šity z bílého sukna, letní z vlámského plátna. Na pochodech a v boji oblékali myslivci návlekové kalhoty šité z hrubého plátna, většinou přírodní barvy. Kalhoty byly zasunuty, u mužstva, poddůstojníků a také většiny důstojníků, do polovysokých **holinek** z měkké kůže. Pouze důstojníci sloužící v sedle-adjutanti, plukovníci a generálové-nosili vysoké jezdecké boty. V tom případě navlékali na kolena tzv. „štýbletmanžety“-návleky z bílého plátna. Jejich účelem bylo chránit sukno kalhot před odíráním o hranu kožené manžety jezdecké boty (*dobře patrné jsou na obr.6*).

### obr.č.6-adjutant mysliveckého pluku

Pozorný čtenář si na obr.4 a 6 určitě povšiml detailu, který je pro mě tak trochu záhadou. Jeden z důstojníků (na obr.4) a důstojník na obr.6 má límeček a manžety zjevně lemovány zlatem. V žádných materiálech jsem nenašel vysvětlení této zvláštnosti, protože ale jde o dobové „úřední“ vyobrazení stejnokrojů, nemohl si malíř tento detail vymyslet! Předkládám svou verzi vysvětlení: podle popisu k obr.6 jde určitě o adjutanta (pobočníka) pluku. U pěchoty a jezdeckva byla odznakem této



funkce ozdobně zapletená náramenní šňůra v barvě knoflíků pluku. A protože u mysliveckých stejnokrojů byla stejná šňůra standardním doplňkem důstojnického kabátce, jde v případě obšití manžet a límce páskou v barvě knoflíků pluku o označení adjutantské funkce. To je však pouze můj názor-pátrám dále. Krom už zmíněného zdobení klobouku byly jediným označením důstojnické hodnosti **šerpa** a **hůlka** (tu ale, na rozdíl od poddůstojníků, nosili důstojníci pouze mimo službu). Náhrudní důstojnický štítek byl u mysliveckých pluků **zrušen** v roce 1797. Mužstvo nosilo do nepohody pláštěnku (popsanou už u pěchoty) a v zimním období oblékali myslivci kabát pěchotního střihu z tmavozeleného sukna, zapínaný na suknem obšité knoflíky. Ležatý límec v plukovní barvě na mysliveckých kabátech nebyl! Důstojníci nosili v zimě a do nepohody převlečník a plášť určený důstojníkům pěchoty. Veškeré osobní věci nosili vojáci a poddůstojníci v **torně** pěchotního typu. Torna se nosila na levém boku, veškeré řemení (včetně řemínku polní láhve) bylo **černé**. O nábojových brašnách bude řeč v kapitole o výzbroji.



obr.č.7 – neřadoví poddůstojníci mysl.pluku



obr.č.8 – rotní hornista

Zbývá zmínit se ještě o dvou kategoriích mysliveckého mužstva – o neřadových příslušnících pluku a o hudebnících. **Neřadové** mužstvo a poddůstojníci nosili plukovní stejnokroje, pouze v poněkud chudším provedení- na pravém rameni chyběla ozdobná šňůra. Jedna výjimka se vyskytla – na obr.7 stojící poddůstojník je nadvozným pluku. Na jeho stejnokroji tato ozdoba nechyběla! Sedící je buď jedním z řemeslníků nebo plukovní písař. Až na zmíněný „achselbant“ má všechny atributy poddůstojnické hodnosti: lemování hrany límce a manžet, **rukavice s manžetou** a někde za ním je určitě položena **poddůstojnická hůl**. Rukavice pochopitelně patřily i ke stejnokroji řadových poddůstojníků a důstojníků.

Stejnokroje **hudebníků** svým zdobením odpovídaly stejné kategorii mužstva v řadové pěchotě. Prýmký na rukávech byly v barvě knoflíků pluku, barva vetkaného vzoru odpovídala plukovní barvě. U mysliveckých pluků byla jedna zvláštnost – rukávové prýmký byly dvoudílné, rozdělené knoflíkem. Vnější konce obou polovin byly zdobeny střapečkem. Rotní hornisté nenosili náramenní šňůry, na rozdíl od štábního hornisty, který byl – stejně jako plukovní bubeník u řadové pěchoty – jediným poddůstojníkem „od hudby“ u pluku. Jeho stejnokroj byl zdoben stejným způsobem, jako stejnokroje plukovních bubeníků (viz obr.9) Plukovní hudba, známá z organizace pěšího pluku, u myslivců **neexistovala!** V případě potřeby ji nahrazoval sbor všech hornistů pluku – někteří z nich jistě ovládali i hru na jiný dechový nástroj (*flétna, hoboj*).





**Obr.č.9 – štábní hornista mysliveckého pluku**

Popisem stejnokrojů hudebníků mysliveckých pluků bych tuto kapitolu mohl ukončit. To bychom ovšem nesměli mluvit o armádě cara Pavla. Na konci roku 1800, kdy konečně všechny myslivecké pluky dokončily do té doby nařízené změny svých stejnokrojů, přišla další – tentokrát dost podstatná – změna. Bílé úzké kalhoty byly zaměněny kalhotami pěchotního střihu ze světle zeleného sukna, letní plátěné kalhoty zůstaly sice bílé, ale dostaly také pěchotní střih. Změna se týkala i bot – polovysoké holínky byly nahrazeny vysokými a myslivci do nich navlékali stejné „štýbletmanžety“ jako jejich důstojníci, sloužící v sedle. Řemeny k tornám se měly napříště zhotovovat z nebarvené losí kůže (*blíže o tom v kapitole o výzbroji*). Není známo, kolik z tehdy existujících devatenácti mysliveckých pluků stihlo do konce Pavlova panování tyto změny stejnokrojů provést – v roce 1802 už bylo všechno opět jinak!

### 5. Výzbroj mysliveckých jednotek

Myslivecké pluky jsou zpravidla spojovány se zbraní, kterou nazýváme štuc, nebo štucer. Jde o pušky s drážkovanou hlavní, která umožňovala přesnou střelbu na větší vzdálenost, než v té době používané pěchotní pušky s hladkou hlavní. Až do konce roku 1800 byl skutečně předepsanou zbraní pro poddůstojníky a mužstvo štucer – u pluků se nacházely zbraně několika vzorů. Nejběžnějším z nich byl myslivecký štucer vz.1778 (*jegerskij štucer obrazca 1778*) – na **obr. č. 10**



Hraněná hlaveň s vývrtem o osmi drážkách, zátravkový kanál kruhového průřezu. Hlaveň opatřena železnou muškou ve tvaru čtvrtiny kruhu a destičkovým hledím s ryskou. Zámek tulského typu bez pojistky, zámková deska značena **Тула** a rokem výroby (*viz obr.11*). Protideska zdobená. Pažba ořechová s předpažbím po celé délce hlavně a jedinou objímkou na nose pažby. Hlaviště s lícnicí a schránkou na drobné součásti. Souprava mosazná, železný nabíják uložen ve dvou hraněných lůžkách.

### obr.č.11- zámek štuceru

Na lícnici mosazná destička s vyrytým monogramem panovnice (Kateřiny II.). U později vyrobených zbraní byl monogram nahrazen imperátorským orlem.

Ráže hlavně: 16,5mm, délka hlavně: 755mm, délka zbraně: 1150mm, hmotnost: 4000g.



Od roku 1797 začaly k mysliveckým plukům přicházet štucery vzoru 1797 – jejich ráže byla menší: **15,6mm**, délka hlavně: **947mm** a hmotnost zbraně se zvýšila na **4,2kg**. Oba štucery nebyly uzpůsobeny k používání tulejového bodáku, myslivcům jako poboční zbraň sloužil **myslivecký tesák** s rovnou čepelí, v ruské literatuře nazývaný *kordík*. Tesák, v pochvě z černé kůže s mosazným kováním, byl zavěšen na opasku z černěné kůže s obdélníkovou mosaznou přezkou. V letním období se opasek nosil na vestě, v zimním období (viz článek o *pěchotě*) na kabátci. Na opasku také nosil myslivec (včetně *poddůstojníků*) zásobu munice v nábojové brašně na břiše. Brašna byla zhotovena z černé kůže, byla obdélníková a její vnitřní uspořádání se podobalo pěchotní – dřevěné krabičky s hnízdy pro patrony (**60 ks**) a mezi nimi prostor pro potřeby na čištění. Na přední straně brašny (*pod víkem*) zapínatelná kapsa na náhradní kameny a jiné drobné součásti.

Vzhledem k tomu, že štucerů byl trvalý nedostatek, objevovaly se u pluků běžně i pušky pěchotních vzorů nebo pušky pocházející z výzbroje zrušených pluků jízdních myslivců (*tyto zbraně byly popsány v článku o výzbroji řadové pěchoty*). Na tento stav reagovala i změna ve výzbroji pluků, která vstoupila v platnost ke konci roku 1800 – polovina mužstva pluku (včetně všech *poddůstojníků*) byla i nadále vyzbrojena štucery, druhá polovina byla vyzbrojena puškami pěchotního vzoru s bodákem. K nim obdrželi myslivci i pěchotní nábojové brašny (bez zdobení), které bylo nařizeno nosit na řemeni z nebarvené losí kůže. Myslivecké tesáky zůstaly všem příslušníkům pluku, mimo hudebníků a neřadových. Ti byli už od začátku vyzbrojeni **pěchotními tesáky**, které nosili v pochvě z černěné koňské, nebo oslí kůže. Na rozdíl od změn ve výstroji, byly změny výzbrojní provedeny u všech pluků prokazatelně ještě za Pavlova života.

Výzbroj důstojníků mysliveckých pluků odpovídala výzbroji jejich kolegů od pěchoty. Také oni byli po Pavlově nástupu „*obdařeni*“ esponenty, brzy se jich ale zbavili. Nižší důstojníci byli vyzbrojeni **kordem**, štábní důstojníci sloužící v sedle měli navíc ještě pár jezdeckých **pistolí** dragounského vzoru (*také tyto zbraně najdete v článku o výzbroji pěchoty*).

Závěr popisu výzbroje mysliveckých pluků bude netradičně patřit dělu – přesněji jednorožci – z výzbroje plukovního dělostřelectva. Napsal jsem v jednom z prvních čísel, že popisy dělostřeleckých zbraní si nechám do části o dělostřelectvu, a tak tomu také bude. V případě **třífundového jednorožce** z výzbroje mysliveckých pluků jde o výjimku, tato zbraň se v popisované (a samozřejmě i v *alexandrovské*) době vyskytovala pouze u nich – po roce 1802 byla v rámci unifikace dělostřeleckého parku z výzbroje stahována. Díky mému vzácnému příteli Alexandru Bernazovi z Moldávie (*mimo jiné autoru vynikající práce o ruském dělostřelectvu napoleonského období*), který pro mě zpracoval rozměrově přesné výkresy dělostřelecké techniky, mám možnost na těchto stránkách představit unikát – výkres tohoto jednorožce. Unikát proto, že originál zbraně se nedochoval, známé jsou pouze dva výkresy a několik málo zřetelných fotografií z doby před rokem 1940 (*tehdy ještě, alespoň v jednom exempláři, existoval*). Zde jsou jeho základní takticko-technická data: hmotnost lafety: 264,1kg, délka lafety: 1829mm, délka hlavně: 1051,6mm, ráže hlavně: 82,3mm, hmotnost hlavně: 106,4kg, materiál hlavně: bronz. Hlaveň byla opatřena mířidly systému Tišin (*jejich popis ale opravdu nechám až na samostatný článek*) s rozsahem 300-900m. Svou poměrně příznivou hmotností byla tato zbraň k podpoře mysliveckých pluků přímo předurčena – často byla rozebrána na díly a na koních transportována i do obtížně přístupných míst. Například v Alpách se myslivecká děla objevovala na místech, kde je Francouzi vůbec neočekávali.



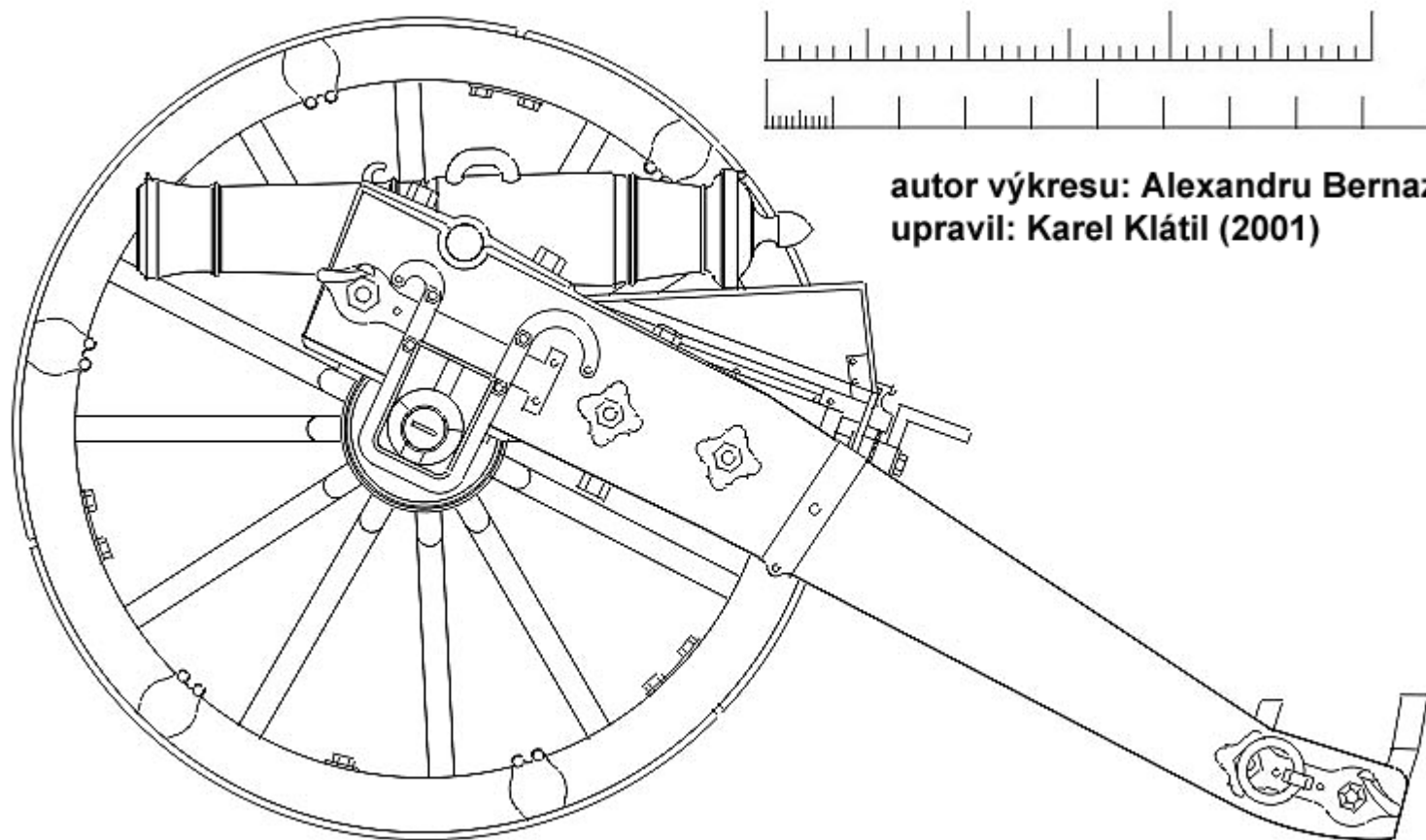

**autor výkresu: Alexandru Bernaz  
upravil: Karel Klátil (2001)**

I když malá hlaveň působí na lafetě poněkud „nedospělé“, šlo o zbraň s velmi dobrými parametry. Zatímco ostatní typy jednorozců střílely plnou koulí pouze ve výjimečných případech, tento jednorozec (s nastavenou malou elevací hlavně) zvládal úspěšně i střelbu tímto druhem munice. Hlavním druhem munice pro tuto zbraň byl ovšem granát a používal se také kartáč (ovšem pouze pro přímou střelbu). Na bližší údaje si čtenář ale bude muset počkat.

Popisem zbraně plukovního dělostřelectva končím pojednání o mysliveckých plucích Pavlovy armády. Naváží na ně při popisu alexandrovských myslivců, spousta z nyní napsaného bude v platnosti i po roce 1802.

**Prameny a literatura:**

Leonov / Uljanov – Reguljrnaja pěchota 1698-1801

Bogomolov V.S. – Pavel Petrovič i ruskij vojennyj mundir

Kolektiv – Vojennaja oděžda ruskoj armiji

Klátil K. – Dělostřelectvo ruské armády 1800-1825 (rukopis)

Poznámky a materiály z archivu autora